

FANUC α22i  
STANDARD AND BACKSIDE OUTLINE  
標準與背後兩用出線

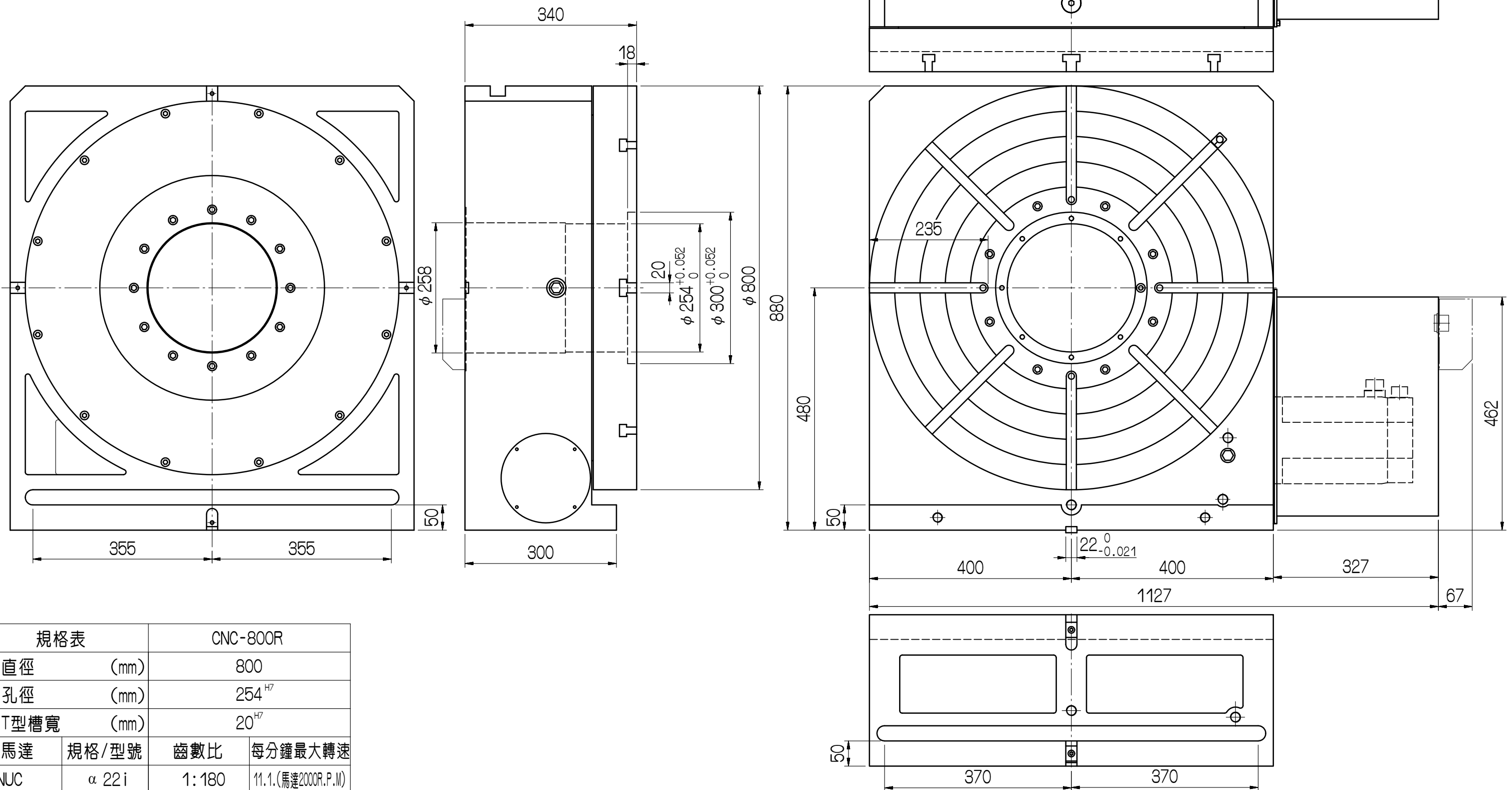

規格表		CNC-800R	
盤面直徑	(mm)	800	
中心孔徑	(mm)	254 <sup>H7</sup>	
盤面T型槽寬	(mm)	20 <sup>H7</sup>	
伺服馬達	規格/型號	齒數比	每分鐘最大轉速
FANUC	α 22i	1:180	11.1.(馬達2000R.P.M)
最小分割單位	(度)	0.001	
分割精度	(sec.)	10" (HOP-18000-D90)	
重覆精度	(sec.)	4"	
剎車扭力	(kg.m)	430(空壓5kg/cm <sup>2</sup> )	1050(油壓20kg/cm <sup>2</sup> )
垂直負載	(kg)	500	

審核	日期								
繪圖	劉進源	日期	081226	CNC-800R					
編號	更改內容	更改者	日期	<small>切削加工一般公差 (mm)</small> <small>尺寸區分</small> <small>容許差</small> 0.5以上-6(含)以下      ±0.05 6以上-30(含)以下      ±0.1 30以上-120(含)以下      ±0.15 120以上-315(含)以下      ±0.2 315以上-1000(含)以下      ±0.3 1000以上-2000(含)以下      ±0.5	適用機型	件號	數量	備註	
<b>GSA</b> 旭陽國際精機股份有限公司 TEL: 04-25377888    FAX: 04-25368899					單位	mm	圖名	外觀尺寸圖	材質
				比例	1:8	品號	CNC800R-01-011A3	張次	1-1